



杭打抜機・地盤改良機

●高圧グラウドポンプ SGシリーズ
●ボーリングマシン Sシリーズ
●電動ZEROバイプロ

水中ポンプ
水処理機械

発電・溶接
照明機器

コンプレッサ
エア機械

ハウス・備品

通信計測機器

環境関連機器

掘削・運搬
林業機械

道路・整地
保安・鉄道

レンタカー
車両機械

高所作業車
作業足場・建築機器

荷役
起重機械

コンクリート機器

汎用機器

プラント
関連機器

基礎
地盤改良機

シールド
推進機械

特定現場
仕様

資 料

電動ZEROバイプロ

特教 特自検

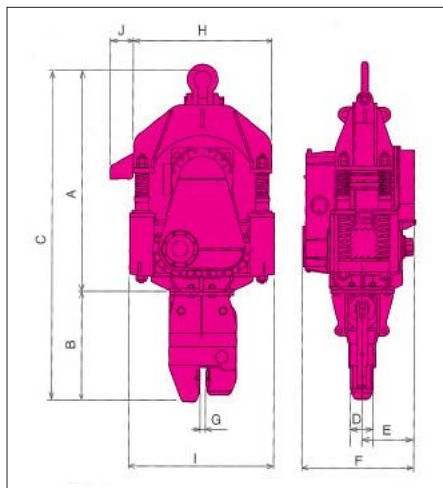

商品コード	FC1 06000	FC1 12000
メーカー	トーメック	
型式	80VR	160VR
モーター出力 (kW)	60	120
偏心モーメント (N/m)	0~353.2	0~637.7
振動質量 (kg)	4,740	7,950
本体質量 (kg)	5,670	9,800
周波数 (Hz)	18.3	16.3
起振力 (kN)	0~475.5	0~681.1
空運転時の振幅 (mm)	0~7.6	0~8.2
空運転時の振動加速度 (m/s ²)	0~100.3	0~85.7
電源容量 (kVA)	200	400
搬送質量 (kg)	6,785	11,130

■本体寸法

型式	80VR	160VR
A (mm)	2,220	2,734
B (mm)	1,086	1,250
C (mm)	3,306	3,984
D (mm)	250	
E (mm)	623	683
F (mm)	1,273	1,411
G (mm)	60	
H (mm)	1,404	1,718
I (mm)	1,464	1,756
J (mm)	250	

ボーリングマシン Sシリーズ

特教

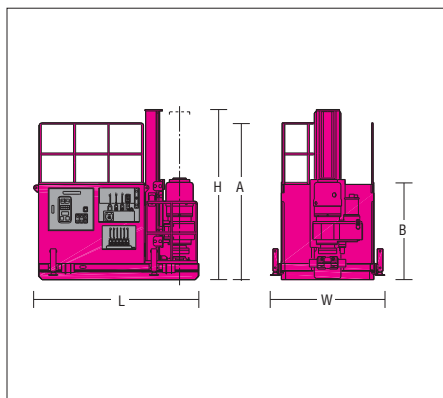

商品コード	F4A 00077	F4A 03000	
メーカー	吉田鉄工所		
型式	SI-15S	SI-40S	
スピンドル内径 (mm)	77	145	
スピンドル回転数 (rpm)	0~50	0~60	
スピンドルトルク(高速)/(低速) (N·m{kgf·m})	0.82{84}/2.94{300}	3.23{330}/6.47{660}	
フィードストローク (mm)	1,000		
フィードスピード (m/min)	0~4		
スライドストローク (mm)	-	300	
最大給圧力 (kN{kgf})	27.4{2,800}	39.2{4,000}	
モータ出力 (kW)	11-4P	30-4P	
寸法	L×W×H (mm)	1,800×1,600×2,330	2,250×1,700×2,400
	A (mm)	2,200	2,520
	B (mm)	1,200	1,520
質量 (kg)	1,500	2,900	

高圧グラウドポンプ SGシリーズ

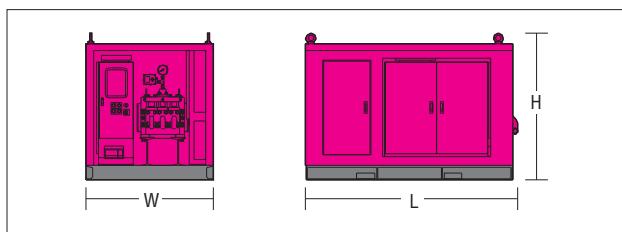

商品コード	F2F 02200	F2F 05500	F2F 07500	F2F 15000	F2F 22000		
メーカー	トーメック						
型式	SG-30V	SG-75Mk II		SG-100	SG-200SV	SG-300SV	
ポンプ	ストローク (mm)	100	40		50	100	150
	プランジャー径 (mm)	100	60	50	40	60	67
	最大吐出圧力 (MPa{kgf/cm ² })	4.9{50}	29.4{300}	39.2{400}	39.2{400}	39.2{400}	45.0{460}
	理論吐出量 (L/min)	220	20~100	14~70	50~100	55~200	175~350
	吸入口径 (mm)	63(60A)	50(50A)			80(80A)	
吐出口径 (mm)	50(50A)	20(20A)		25(25A)		40(40A)	
原動機	22kW可変速モータ	55kW可変速モータ		75kW-4Pモータ	150kW-6Pモータ	220kW-4Pモータ	
寸法(L×W×H) (mm)	2,000×1,250×1,100		2,200×1,500×1,250		3,000×1,750×1,600	3,150×2,000×1,850	
質量 (kg)	1,600	2,300		2,000	5,000	7,400	

(K1)

ミキシングプラント

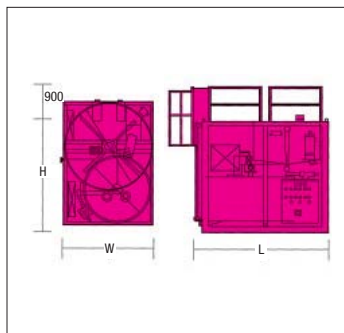

商品コード	F3A 05000	F3A 1500J	F3A 1500A	F3A 1500L	F3A 2000L
メーカー	トーマック	鉾研工業	トーマック		
型式	TMP-500-M	KMP(A)-VM1500	TMP-1500L AUTO	TMP-1500APK(ロードセル計量型)	TMP-2000A
ミキサー容量	900L	1,000L	1,500L		2,000L
	φ1,400×H660	—	φ1,500×H1,000	φ1,500×H700	φ1,650×H1,000
アジテータ容量	1,290L	2,000L	3,000L	2,000L	3,700L
	φ1,650×H650	—	φ2,000×H1,000	φ1,930×H800	φ2,000×H1,000
電気容量 (kW)	9	60	14.25	24.45	36.9
寸法(L×W×H)(mm)	1,800×1,600×1,830	4,500×2,200×4,800	2,800×2,200×2,550(3,450)	2,900×2,000×2,450	4,900×2,300×2,400
質量 (kg)	1,200	(上部2,700、下部4,800)	2,400	3,100	4,700

(K1)

マッハバキューム

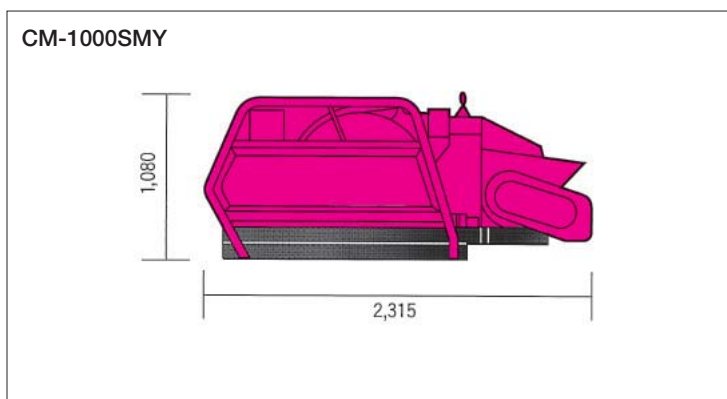

商品コード	F5A 07510	
メーカー	新明和工業	
型式	CM1000SMY	
周波数	(Hz)	50専用/60専用
電圧	(V)	三相 200/220
吐出量	(m ³ /h)	4・6・10(切替式)
最大圧送距離	(m)	水平250 垂直30
最大骨材寸法	(mm)	25
スランプ	12~21	
出力	ホッパー (kW)	1.5
	本体 (kW)	7.5
ホッパ容量	(L)	140
質量	(kg)	620(ホッパー含む)

(K1)

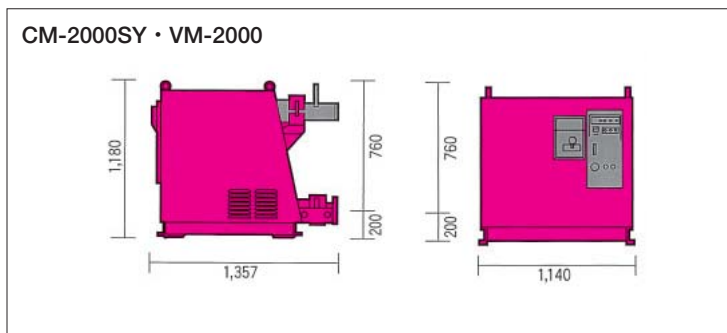

商品コード	F5A 15020	
メーカー	新明和工業	
型式	CM2000SY	VM-2000
周波数	(Hz)	50専用/60専用
電圧	(V)	三相 200/220
最大吐出量	(m ³ /h)	12・20 20
最大圧送距離	(m)	水平150 垂直25 水平100 垂直15
最大骨材寸法	(mm)	25
最大真空度 (Pa/mmHg)	97{740}	
出力	(kW)	15.0 7.5
質量	(kg)	700

(K1)

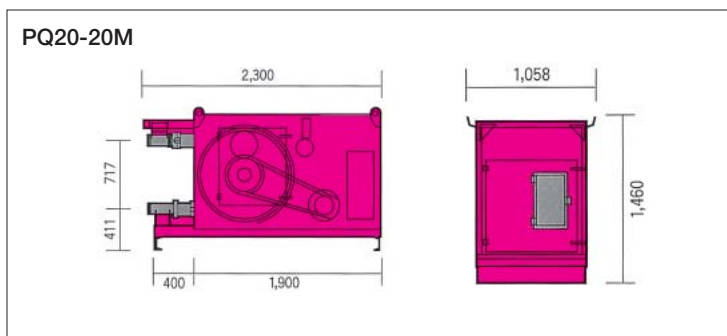

商品コード	F5A 15020	
メーカー	極東開発工業	
型式	PQ20-20M	
周波数	(Hz)	50専用/60専用
電圧	(V)	三相 200/220
最大吐出量	(m ³ /h)	0~20
最大圧送距離	(m)	水平200 垂直40
最大骨材寸法	(mm)	25
メインポンプ用モータ	(kW)	15
真空ポンプ用モータ	DC24V 0.4kW	
質量	(kg)	1,300

(K1)

※モルタルポンプ・流量計は、P172に掲載しております。